

# Wat te doen, als...

## LEIDRAAD VOOR PROBLEEMOPLOSSING OP AUTOMATISCHE DRAAIDEUREN

Hartelijk dank dat u voor een deurinstallatie van GEZE gekozen hebt. Met dit document ontvangt u een overzicht van mogelijke storingen aan uw installatie en hoe u deze eventueel zelf kunt opheffen.

### OPBOUWSCHEMA – AUTOMATISCH DRAAIDEURSYSTEEM

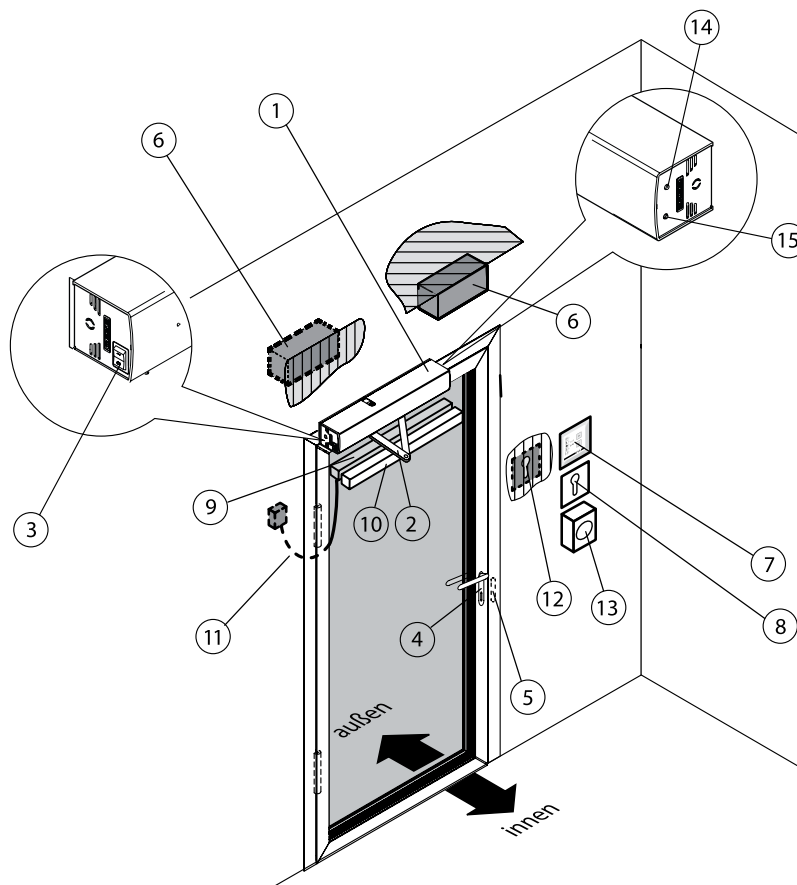

1. Deuraandrijving
2. Schaararm of glijrail
3. Interne programmaschakelaar
4. Deurklink met deurslot
5. Elektrische deuropener
6. Contactsluiter binnen/buiten
7. Programmaschakelaar/  
Displayprogrammaschakelaar
8. Sleutelschakelaar
9. Veiligheidssensor Openen
10. Veiligheidssensor Sluiten
11. Deurovergangskabel
12. Contactsluiter Geautoriseerd
13. Noodtoets
14. In bedrijf-knop
15. Bedrijfsmodus-LED

### PROGRAMMASCHAKELAAR

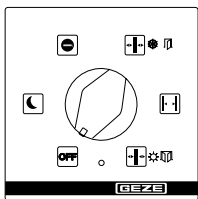

7. Programmaschakelaar

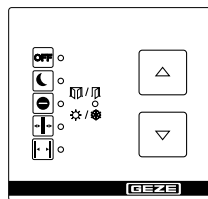

7. Toetsenprogrammaschakelaar

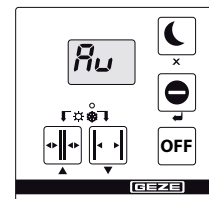

7. Displayprogrammaschakelaar

BESCHRIJVING PROBLEEM	OORZAAK	OPLOSSING
Deur opent en sluit slechts langzaam	Obstakel in het traject (binnen/buiten)	Obstakel (binnen/buiten) verwijderen en controleren of deurvleugel licht loopt.
	Na terugkeer van de spanning	Eerste sluiting afwachten
Deur opent en sluit continu	Deur werd geblokkeerd	Eerste sluiting na blokkering afwachten
	Obstakel in het traject (binnen/buiten)	Obstakel verwijderen en controleren of deurvleugel licht loopt.
	Instraling of reflecties bijv. reflecterende vloer, druppelende regen (binnen/buiten)	Registratiegebied van de contactsluiters (6.) controleren
	Verkeerd afgestelde bewegingsmelder (6.)	Registratiegebied van de bewegingsmelders (6.) controleren
Deur opent slechts tot een kier	Veiligheidssensor (10.) Sluiten (SIS) verontreinigd	Veiligheidssensor (10.) Sluiten (SIS) reinigen
	Veiligheidssensor (10.) Sluiten (SIS) verkeerd afgesteld of defect	Servicemonteur inschakelen
Deur opent niet	Obstakel in het traject (binnen/buiten)	Obstakel verwijderen en controleren of deurvleugel licht loopt (binnen/buiten)
	Bewegingsmelder (6.) verkeerd afgesteld of defect (buiten) (foto)	Contactsluiter (6.) controleren Als LED rood brandt: servicemonteur bellen
	Noodstop	Noodtoets (13.) ontgrendelen
	Bedrijfsmodus "Nacht" (14./7)	Andere bedrijfsmodus (14./7) kiezen
	Bedrijfsmodus "Winkelsluiting" (14./7)	Bedrijfsmodus (14./7) "Automatisch" kiezen
	Deur mechanisch vergrendeld	Deur ontgrendelen
	Sluitplaat (5.) geeft niet vrij	Servicemonteur inschakelen
	Brandalarm actief	Reset-knop (14./7) indrukken
	Aandrijving defect	Servicemonteur inschakelen
Deur sluit niet	Veiligheidssensor (10.) Sluiten (SIS) verontreinigd	Veiligheidssensor (10.) Sluiten (SIS) reinigen
	Veiligheidssensor (10.) Sluiten (SIS) verkeerd afgesteld of defect	Servicemonteur inschakelen
	Obstakel in het traject (binnen/buiten)	Obstakel verwijderen en controleren of deurvleugel licht loopt (binnen/buiten)
	Bewegingsmelder (6.) stuurt continu aan	Contactsluiter (6.) controleren, evt. servicemonteur inschakelen
	Bedrijfsmodus "Continu open" (14./7)	Andere bedrijfsmodus (14./7) kiezen
	Functie stroomimpulsschakelaar stuurt aan	Aansturing door het nogmaals indrukken van de knop beëindigen
Programmaschakelaar (14./7) kan niet worden bediend	Programmaschakelaar (14./7) is geblokkeerd	Programmaschakelaar (14./7) voor de vrijgave bedienen
	Programmaschakelaar (14./7) defect	Servicemonteur inschakelen
Programmaschakelaar (14./7) toont "88"	Verbinding programmaschakelaar (14./7) met de besturing gestoord	Netspanning onderbreken en weer inschakelen, evt. servicemonteur inschakelen
	Programmaschakelaar (14./7) of besturing defect	Servicemonteur inschakelen
	Communicatie gestoord	Netspanning onderbreken en weer inschakelen
Displayprogrammaschakelaar (14./7) is donker	Stroomuitval	Stroomnetbeveiliging controleren
	Verbinding programmaschakelaar (14./7) met de besturing gestoord	Servicemonteur inschakelen
	Programmaschakelaar (14./7) of besturing defect	Servicemonteur inschakelen
Weergave van storingsmeldingen op de displayprogrammaschakelaar (14./7)	Storing in de installatie	Storingsmelding noteren. Er worden achtereenvolgens maximaal 10 verschillende storingsmeldingen weergegeven. Het display wisselt om de 10 seconden, evt. servicemonteur inschakelen
Bedrijfsmodus-LED (15.) knippert Storingsmelding rood, groen of blauw (alleen bij Powerturn)	Storingsmelding	Servicemonteur inschakelen
Bedrijfsmodus-LED (15.) knippert Initialisering na stroomuitval geel, 2x snel (alleen bij Powerturn)	Initialisering stroomuitval	Initialisering afwachten (deur opent en sluit eenmaal met langzame snelheid)

## CONTACT

Indien er een probleem blijft bestaan, aarzel dan niet en neem onmiddellijk contact met ons op. Onze collega's van GEZE staan tot uw beschikking:

### GEZE Nederland

**GEZE Storingsmelding 24u:** Tel.: +31 (0)40-2629046  
**GEZE Service onderdelen:** Tel.: +31 (0)40-2629046  
**GEZE Technische ondersteuning:** Tel.: +31 (0)40-2629046

E-Mail: [service.nl@geze.com](mailto:service.nl@geze.com)  
Web: [www.geze.nl/service](http://www.geze.nl/service)

### GEZE België

**GEZE Storingsmelding 24u:** Tel.: +32 (0)15-422026  
**GEZE Service onderdelen:** Tel.: +32 (0)15-422026  
**GEZE Technische ondersteuning:** Tel.: +32 (0)15-422026

E-Mail: [service.be@geze.com](mailto:service.be@geze.com)  
Web: [www.geze.be/service](http://www.geze.be/service)